

Hersteller / Manufacturer

Kunde / Customer

VEM motors GmbH - Werk Wernigerode
Carl-Friedrich-Gauß-Straße 1

38855 WERNIGERODE
Deutschland

Drehstrommotoren mit Käfigläufer, explosionsgeschützte Ausführung, Zündschutzart erhöhte Sicherheit "ec", Gerätegruppe II, Kategorie 3G / *Three-phase motors with squirrel cage rotor, explosion protected version, protection type 'Ex ec', device group II, category 3G*

Typ / Type	IE3-W43R 315 MX2 Ex ec IIC T3 TPM NS LL HW		
Norm-Kennzeichnung / Standard marking	Ex ec IIC T3 Gc		
Bemessungsleistung / Design output	[kW]	150	
Betriebsart / Duty type		S1	
IE Klasse / Class IE	[-]	IE3-96,1%	
Wirkungsgradbestimmung / Efficiency determination		EN 60034-2-1	
Bemessungsfrequenz / Design frequency	[Hz]	50	
Bemessungsdrehzahl / Design speed	[min ⁻¹]	2975	
Spannung / Voltage	[V]	400/690	
Schaltung / Connection	[-]	D/Y	
Strom / Current	[A]	267.0	154.8
rel. Anzugsstrom / Relative pull-in current	[-]	8,8	
rel. Anlaufmoment / Relative starting torque	[-]	1,6	
rel. Sattelmoment / Relative pull-up torque	[-]	1,5	
rel. Kippmoment / Relative pull-out torque	[-]	2,6	
Wirkungsgrad 100/75/50 % / Efficiency 100/75/50 %	[%]		96,1 / 96,1 / 96,1
Leistungsfaktor / Power factor	[-]	0,9	
ATEX-Nr. / ATEX-No.		IBExU03ATEXB004	
Th. Kl. / Th. cl.		180(H)	
Kühlmitteltemperatur / Coolant temperature	[°C]	-30 – 50°C	
Aufstellungshöhe / Altitude above sea level	[m]	1800	
Schutzart IP / Degree of protection IP		IP55	
Trägheitsmoment / Moment of inertia	[kgm ²]	1,76	
Masse / Motor weight	[kg]	940	
A-Schalldruckpegel / A-sound pressure level	[dB]	76	
Lager DS / Bearing, D-side		6316 C3	
Lager NS / Bearing, N-side		6316 C3	
Nachschmierfrist / Relubrication interval	[h]	2000	
Fett / Grease type		BERUTOX FH 28KN	
Fettmenge / Grease amount	[cm ³]	52/52	
A-Schalldruckpegel / A-sound pressure level	[dB]	76	

Impulsspannungs-Isolationsklasse IVIC nach IEC 60034-18-41 / *Impulse voltage insulation class IVIC acc. to IEC 60034-18-41*
C(stark)/A(gering)

U _{pk/pk} Ph-Ph (Phase-Phase) / U _{pk/pk} Ph-Ph (phase-phase)	[V]	2380
U _{pk/pk} Ph-Earth (Phase-Erde) / U _{pk/pk} Ph-Earth (phase-earth)	[V]	1680
t _r Impulsanstiegszeit / t _r pulse rise time	[µs]	> 0,3

Optionen / Options

Bauform / Type of mounting	IM B3
Flansch / Flange	-
Klemmenkasten / Terminal box	Ex - Ausführung / Ex - version
Klemmkastenlage / Position of terminal box	oben / on the top
Kabelverschraubung / Cable gland	
Lage Kabeleinführung / Position of cable entry	rechts / right
Welle / Shaft	Standard, 1 zyl. Wellenende / Standard, 1 shaft end
Lagerung / Bearing	Nachschmiereinrichtung, leichte Lagerung / Relubrication device, easy bearing arrangement
Sonderangaben zur Lagerung / Special details to bearings	Festlager N-Seite / Fixed bearing, N-side
Wicklungsschutz / Winding protection	1 Satz Kaltleiter / 1 set ptc resistors
Schwingstärke / Limit values to vibration velocity	Stufe A / Class A
Farbsystem / Colour system	Wuchtung mit halber Passfeder / Balancing with half key
Lieferbedingungen und/oder amtliche Vorschriften: / Delivery conditions and/or official regulations:	01 moderate (KK C2),RAL 7031 blaugrau / 01 Moderate (KK C2),RAL 7031 blue-grey
	IEC / EN 60034-1

Dieses Dokument wurde elektronisch hergestellt, alle Angaben sind nur nach Bestätigung durch den Hersteller verbindlich. / This document was produced electronically, all specifications are valid only after confirmation of the manufacturer

Drehstrommotoren mit Käfigläufer, explosionsgeschützte Ausführung, Zündschutzart erhöhte Sicherheit "ec", Gerätegruppe II, Kategorie 3G / Three-phase motors with squirrel cage rotor, explosion protected version, protection type 'Ex ec', device group II, category 3G

IE3-W43R 315 MX2 Ex ec IIC T3 TPM NS LL HW

Einbaulage / Mounting position

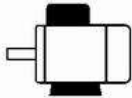

Bauform: / Type of mounting: IM B3

Flansch: / Flange: -

Klemmkastenlage / Position of terminal box: oben / on the top

Klemmenkasten / Terminal box: KK 200 A Ex e II

Motorklemmenbrett / Motor terminal board: KS18A

Kabelverschraubung / Cable gland O: 1 x

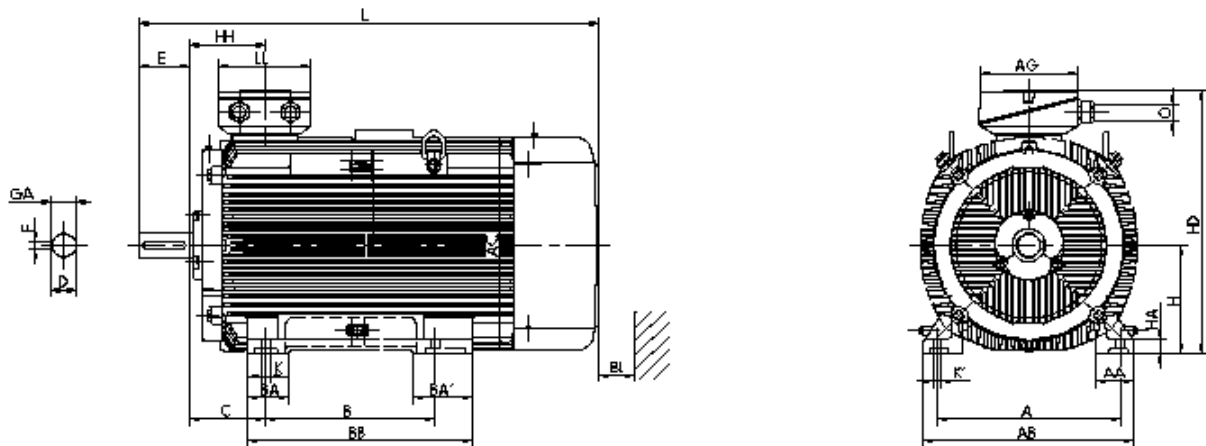

Motor / Motor

A	AA	AB	AC	AD	B	B'	BA	BA'	BB	C	CA	K	K'
508	126	590	550	-	457		120	150	554	216	-	28	35

Terminal box

L	LC	H	HA	HD	HH	BI	L	AG	LL	BE	AH
1185	-	315	44	731	211	100	-	290	252	-	-

Flansch / Flange

P / P	N	LA	M	T	S	Toleranzen / Tolerances					
-	-	-	-	-	-	H	N	D	DA		
						-1	h6	m6	m6		

Welle-DS / Shaft-DS

D	E	GA	F	DB	DA	Welle-NS / Shaft-NS						
65	140	69	18	DIN 332 DS- M20	-	EA	GC	FA				
						-	-	-	-			

DB...Zentrierbohrung / Centre hole

Lieferbedingungen und/oder amtliche Vorschriften: / Delivery conditions and/or official regulations: IEC / EN 60034-1

Dieses Dokument wurde elektronisch hergestellt, alle Angaben sind nur nach Bestätigung durch den Hersteller verbindlich. / This document was produced electronically, all specifications are valid only after confirmation of the manufacturer